



# TECSAL2

TECNICHE DI SALDATURA  
E AUTOMAZIONE

## TESTINA MOTORIZZATA

### TM04-S

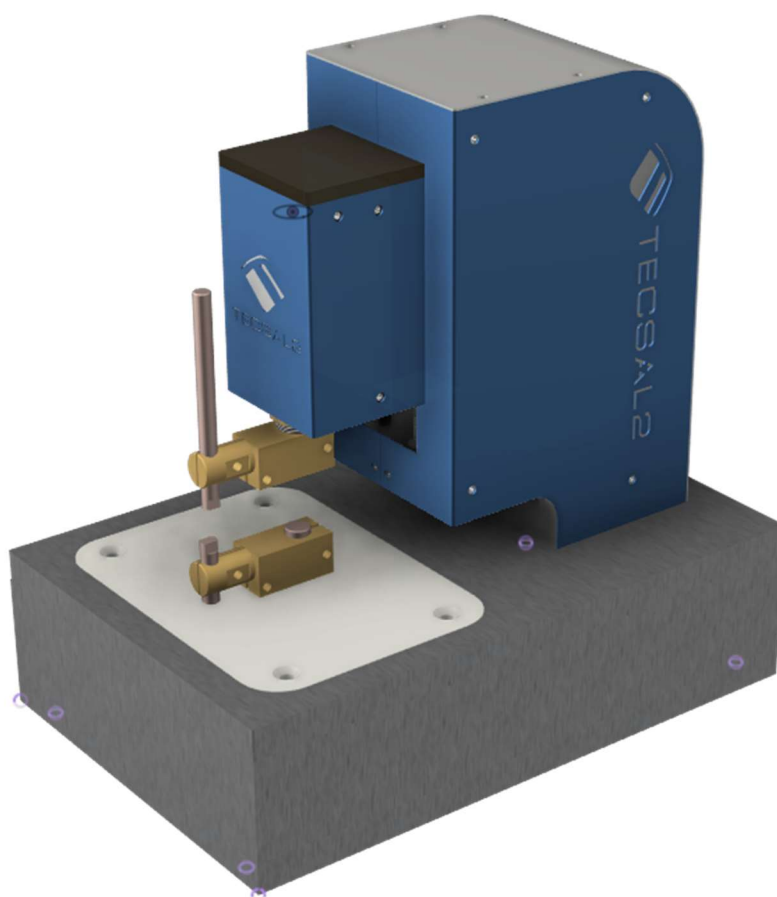

# TESTINA MOTORIZZATA 4daN

Tecsal2 è lieta di presentare una nuova saldatrice a resistenza, motorizzata e compatta per micro puntatura.

Dotata di cella di carico per realizzare saldature di precisione che necessitano di un'elevata costanza e ripetitività del punto.

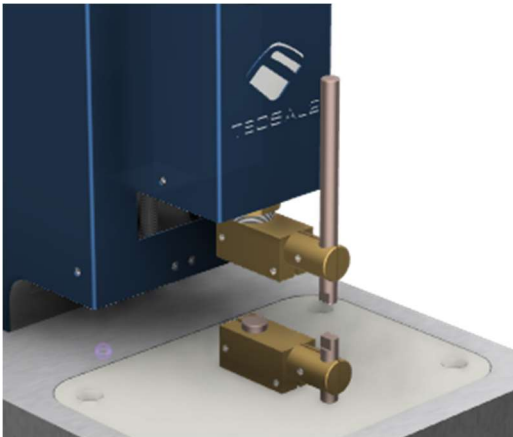
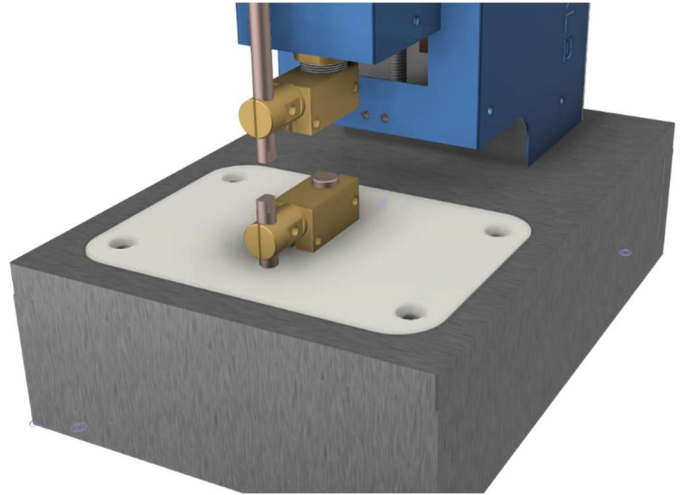

Creata appositamente per poter supportare una vasta gamma di elettrodi costruiti in funzione delle esigenze di puntatura con leghe di rame e rivestimenti speciali.

Progettata per agevolare le operazioni di attrezzaggio.

Il controllo della testina motorizzata permette di impostare e memorizzare diversi livelli di altezza degli elettrodi agevolando la lavorazione.

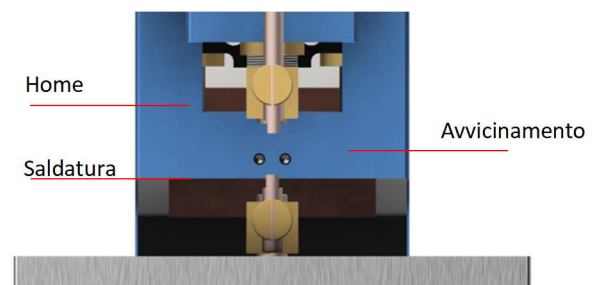

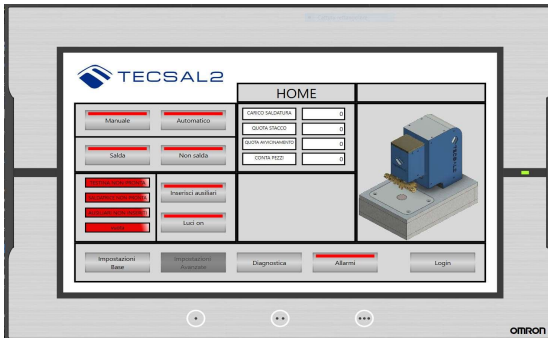

Gestione e programmazione semplice e intuitiva tramite interfaccia touchscreen.

Fornibile già montata su banco da lavoro personalizzato ed in grado di rendere più agevole l'attività dell'operatore.



TECSAL2 srl  
Via Galvani 13 33078 Villotta di Chions (PN) ITALY  
Tel 0434 630661 info@tecsal2.it [www.tecsal2.it](http://www.tecsal2.it)  
P.I. e C.F. 01580010930