

Puntatrice Rettilinea 35 ÷ 50kVA Linear Action Spot Welders 35 ÷ 50kVA



CARATTERISTICHE

- Portaelettrodi in rame-cromo per servizio pesante e lunga durata, previsti per il montaggio diritto e inclinato.
- Trasformatore raffreddato ad acqua, in resina epossidica.
- Bracci, portaelettrodi ed elettrodi raffreddati ad acqua.
- Unità di controllo a microprocessore.
- Pedale elettrico a due stadi che consente di serrare i pezzi e saldarli solo se correttamente posizionati.
- Predisposizione per il secondo pedale elettrico a due stadi. Con l'aggiunta del secondo pedale è possibile richiamare due diverse regolazioni di tempo-corrente, utile quando è necessario eseguire saldature diverse sullo stesso pezzo.
- Cilindro pneumatico a doppio effetto senza lubrificazione per evitare la nebbia d'olio.
- Gruppo filtro-riduttore con manometro, in posizione protetta.
- Bracci, con scartamento regolabile da 170 a 500 mm, profondità 500 mm (Art.4667-4668).
- Corsa degli elettrodi regolabile per elevate cadenze di lavoro.

OPZIONI DISPONIBILI

- Controllo di saldatura TE550.
- Controllo di saldatura a energia costante.



FEATURES

- Chrome-copper electrode-holders for heavy duty and long life, for both straight and angled assembling.
- Water-cooled transformer, with epoxy resin coated windings.
- Water-cooled arms, electrode-holders and electrodes.
- Microprocessor control unit.
- Two-stage electric foot control for clamping and welding pieces only if correctly positioned.
- Prearrangement for the connection of a second electric two-stage foot switch. The addition of the second foot switch allows to recall two different adjustments of time and current, required when different kinds of welding are to be performed on the same piece.
- Double-acting pneumatic cylinder, lubrication free to eliminate oil mist.
- Built-in, protected filter assembly with pressure-gauge.
- Arms: adjustable gap from 170 to 500 mm, depth 500 mm (item 4667-4668).
- Adjustable electrodes stroke for max. working rate.

AVAILABLE OPTIONS

- Welding control unit type TE550.
- Welding control unit constant energy.

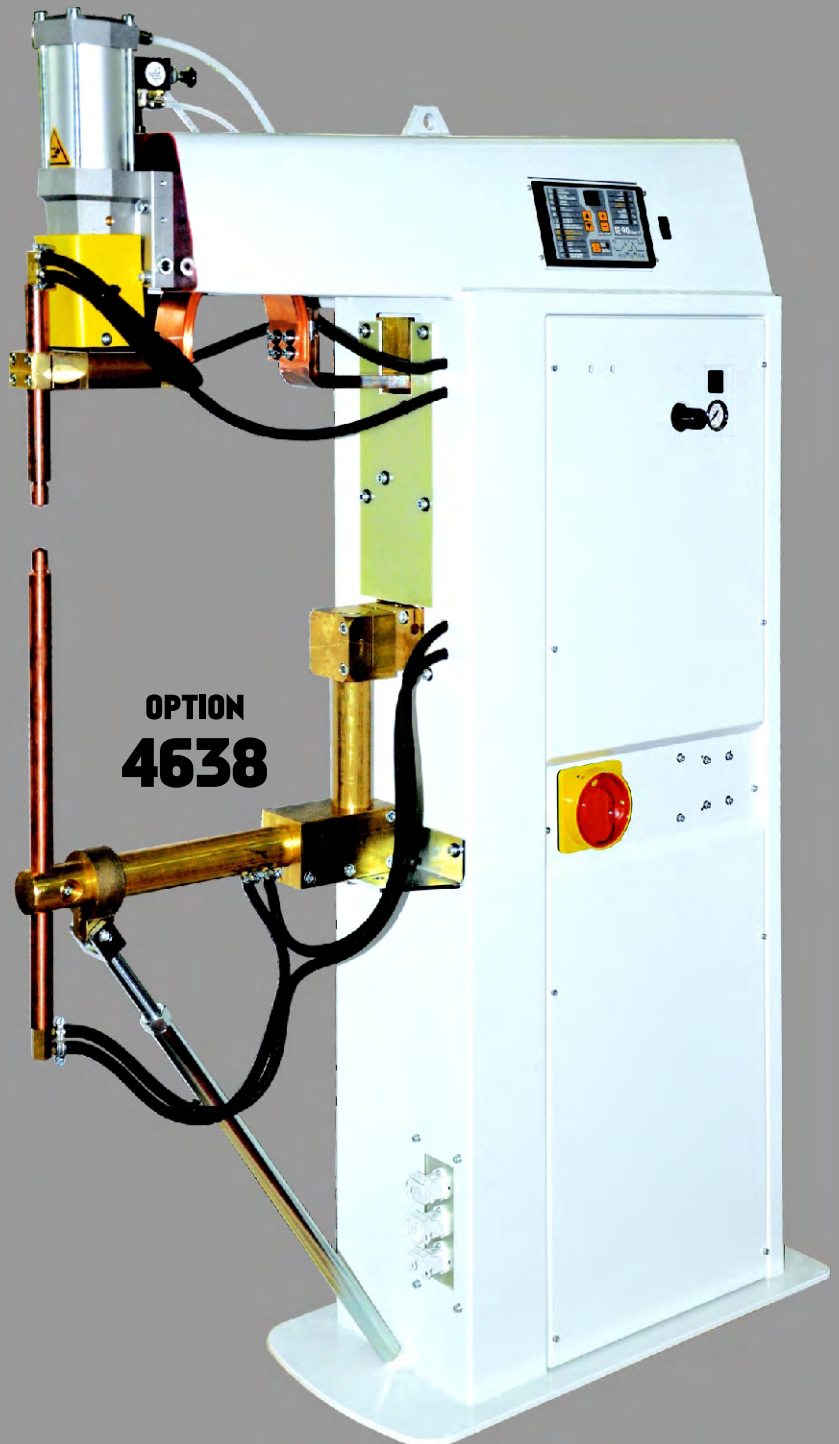

OPTION
4638

Art./Item

4667



Puntatrice Rettilinea 35 ÷ 50kVA

Linear Action Spot Welders 35 ÷ 50kVA

4667

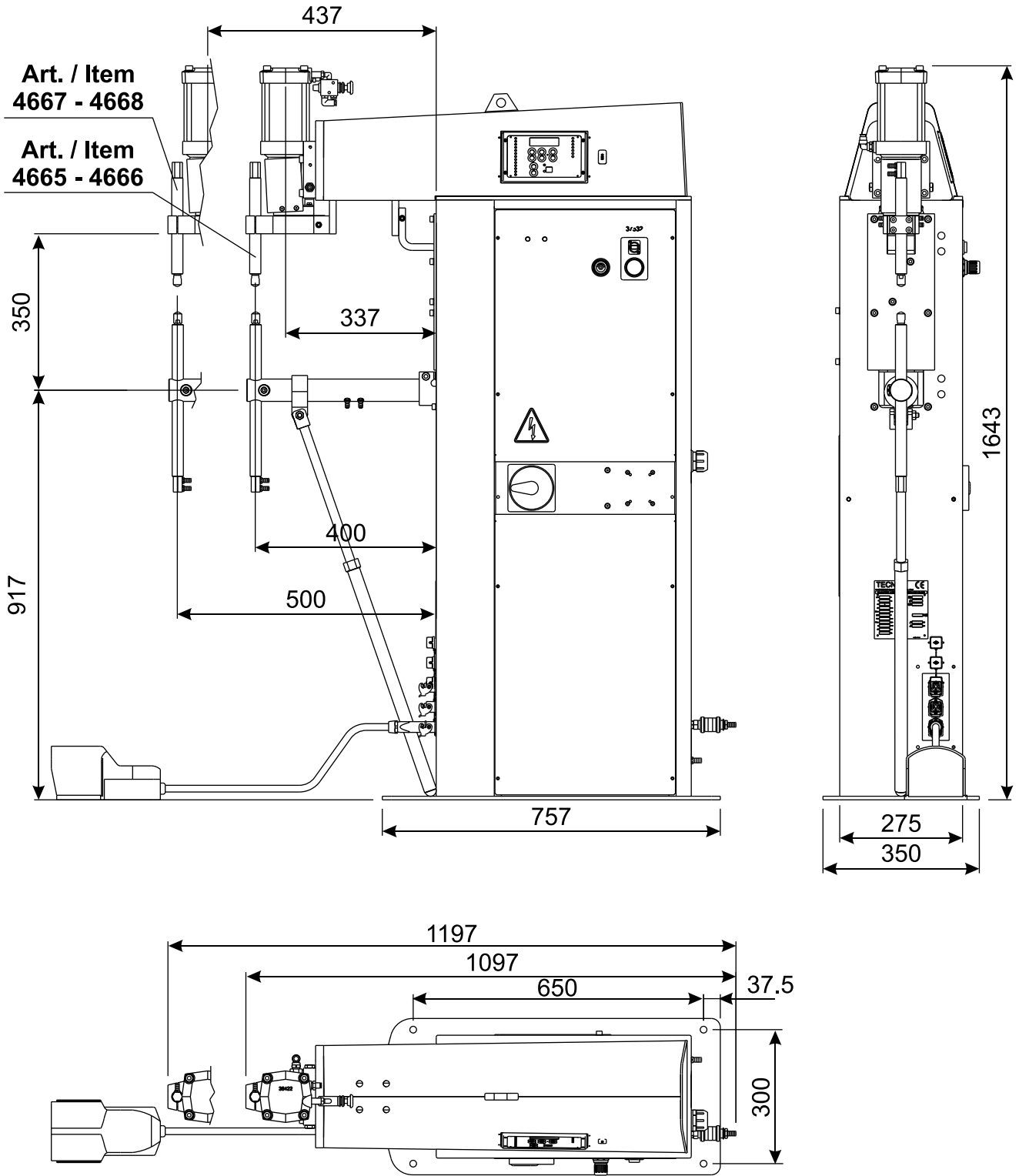

		4665	4666	4667	4668			
	Potenza nominale 50%	kVA	35	50	35	50	kVA	
	Potenza max. di saldatura	kVA	67	84	64	84	kVA	
	Alimentazione	* V/Hz	* 400/50				* V/Hz	Supply
	Profondita' minima	mm	400	400	500	500	mm	
	Forza massima	daN	470	470	300	300	daN	
	Corsa elettrodi min. / max	mm	5/80	5/80	5/80	5/80	mm	

* Altre tensioni e frequenze a richiesta

* Different voltages and frequencies on demand

La **TECNA** s.p.a. si riserva il diritto di variare, senza preavviso alcuno, i propri prodotti.
Specifications subject to change without notice.