

TECNA®

ONLY FOR:
**Euro
BLECH
2010**
The World's No.1

Puntatrice Braccio Oscillante 35 ÷ 50kVA Rocker arm spot welders 35 ÷ 50kVA



CARATTERISTICHE

- Portaelettrodi in rame-cromo per servizio pesante e lunga durata, previsti per il montaggio diritto e inclinato.
- Trasformatore raffreddato ad acqua, in resina epossidica.
- Bracci, portaelettrodi ed elettrodi raffreddati ad acqua.
- Unità di controllo a microprocessore.
- Pedale elettrico a due stadi che consente di serrare i pezzi e saldarli solo se correttamente posizionati.
- Predisposizione per il secondo pedale elettrico a due stadi. Con l'aggiunta del secondo pedale è possibile richiamare due diverse regolazioni di tempo-corrente, utile quando è necessario eseguire saldature diverse sullo stesso pezzo.
- Cilindro pneumatico a doppio effetto senza lubrificazione per evitare la nebbia d'olio.
- Gruppo filtro-riduttore con manometro, in posizione protetta.
- Bracci, scartamento 280 mm, regolazione in profondità 320 mm.
- Bracci, scartamento da 195 a 500 mm, profondità 500 mm.
- Corsa degli elettrodi regolabile per elevate cadenze di lavoro.

OPZIONI DISPONIBILI

- Controllo di saldatura TE550.
- Controllo di saldatura a energia costante.



FEATURES

- Chrome-copper electrode-holders for heavy duty and long life, for both straight and angled assembling.
- Water-cooled transformer, with epoxy resin coated windings.
- Water-cooled arms, electrode-holders and electrodes.
- Microprocessor control unit.
- Two-stage electric foot control for clamping and welding pieces only if correctly positioned.
- Prearrangement for the connection of a second electric two-stage foot switch. The addition of the second foot switch allows to recall two different adjustments of time and current, required when different kinds of welding are to be performed on the same piece.
- Double-acting pneumatic cylinder, lubrication free to eliminate oil mist.
- Built-in, protected filter assembly with pressure-gauge.
- Arms: gap 280 mm, adjustable depth 320 mm.
- Arms: gap from 195 to 500 mm, depth 500 mm.
- Adjustable electrodes stroke for max. working rate.

AVAILABLE OPTIONS

- Welding control unit type TE550.
- Welding control unit constant energy.



Art./Item

4660



Puntatrice Braccio Oscillante 35 ÷ 50kVA

Rocker arm spot welders 35 ÷ 50kVA

4660

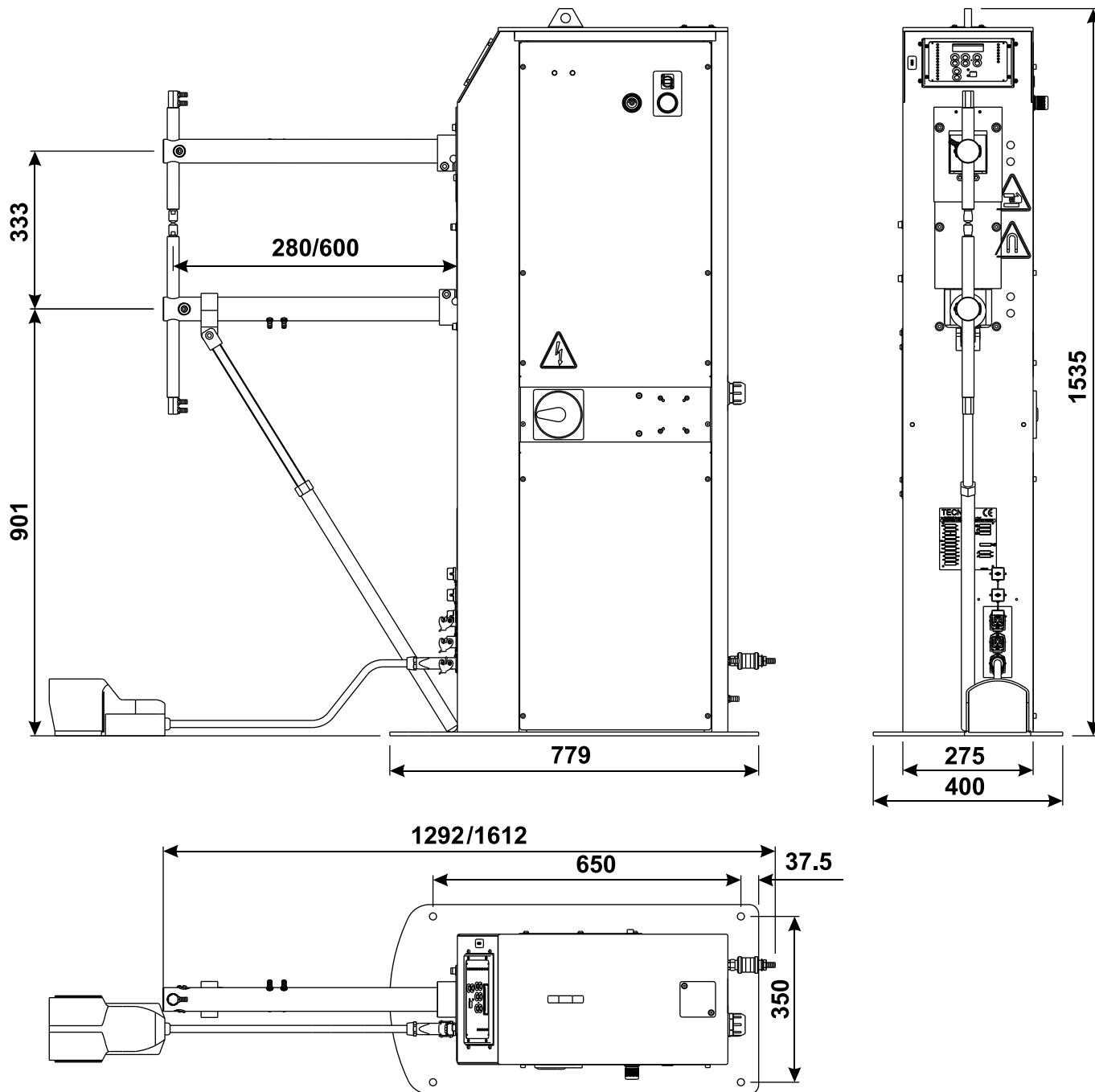

		4660	4661	4662	4663		
Potenza nominale 50%	kVA	35	35	50	50	kVA	Nominal power 50%
Potenza max. di saldatura	kVA	75	62	104	82	kVA	Maximum welding power
Alimentazione	* V/Hz	* 400/50				* V/Hz	Supply
Profondita' minima	mm	280	480	280	480	mm	Min. throat depth
Forza massima	daN	425	260	425	260	daN	Max electrode force
Corsa elettrodi min. / max	mm	5/50	5/75	5/50	5/75	mm	Min. / max electrode stroke
Profondita' massima	mm	600	800	600	800	mm	Max throat depth
Forza massima	daN	210	160	210	160	daN	Max electrode force
Corsa elettrodi min. / max	mm	5/95	5/120	5/95	5/120	mm	Min. / max electrode stroke

* Altre tensioni e frequenze a richiesta

* Different voltages and frequencies on demand

La **TECNA** s.p.a. si riserva il diritto di variare, senza preavviso alcuno, i propri prodotti.
Specifications subject to change without notice.